

1 — пол кузова (средняя часть); 2 — винт 2,3×5 (EM) — 6 шт.

СБОРКА ПОЛА КУЗОВА МАСШТАБНОЙ МОДЕЛИ

Поместите собранный ранее карданный вал в центральный тоннель средней части пола кузова. В дальнейшем, при сборке пола с передними лонжеронами крестовины карданного вала не позволят ему выпасть из тоннеля. Обратите внимание: в передней (широкой) части тоннеля пола кузова должен располагаться более короткий промежуточный карданный вал.

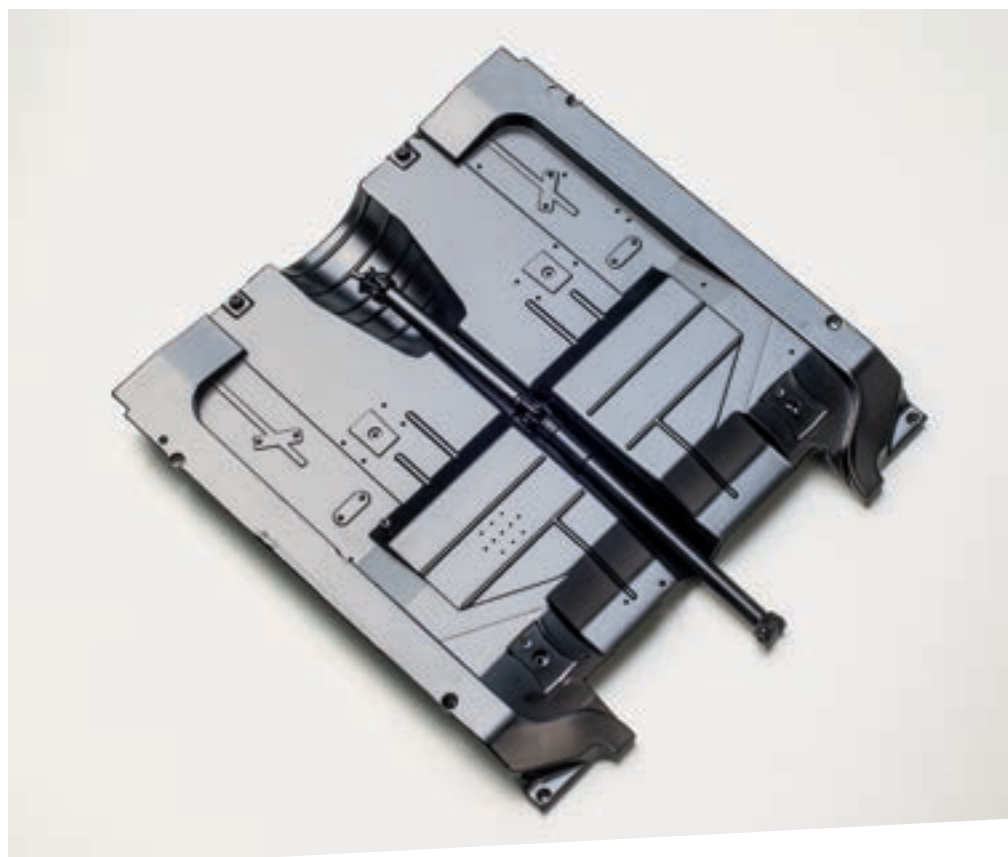
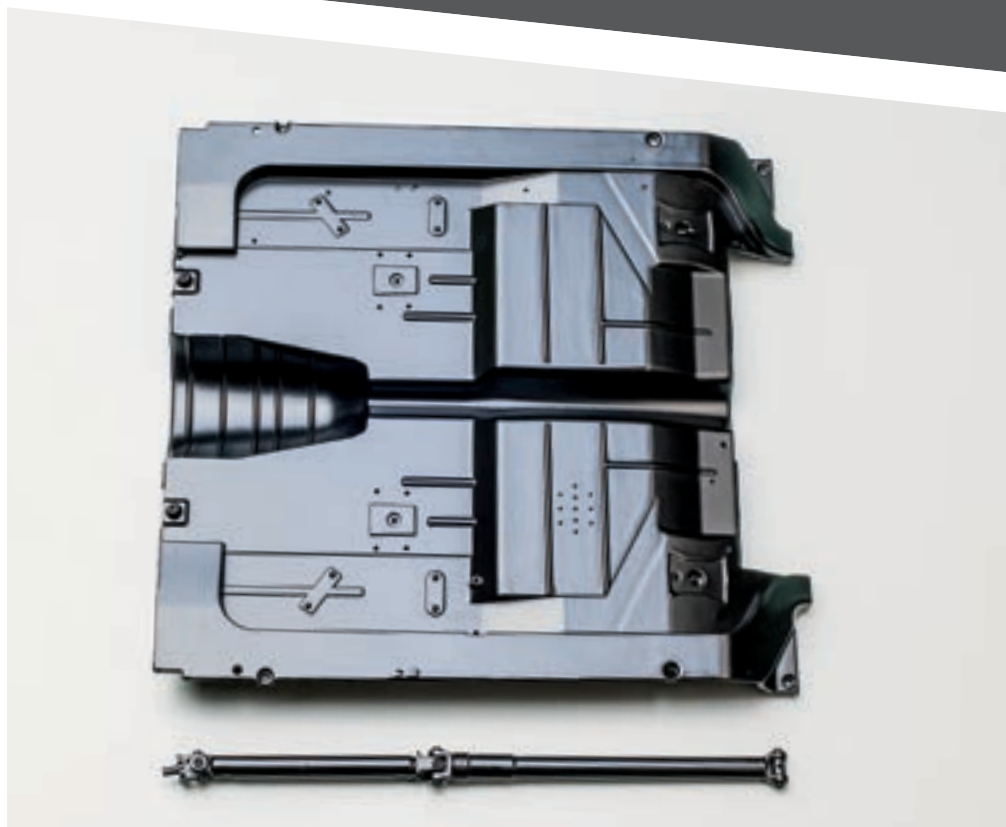

# ЛИНИЯ СБОРКИ

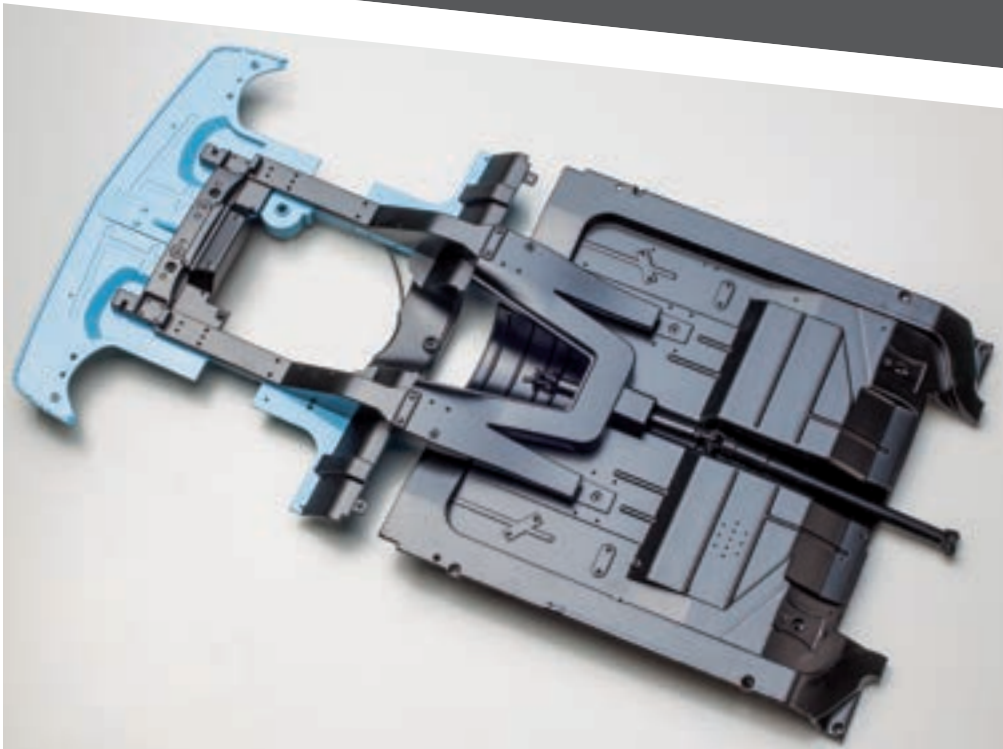

Совместите собранные ранее передние лонжероны со средней частью пола кузова модели. Внимательно осмотрите прилегающие поверхности деталей на предмет наличия облоев и излишков краски. При необходимости удалите дефекты. Совместите крепежные проушины, расположенные в задней части брызговика передних лонжеронов, с ответными крепежными отверстиями. Детали должны плотно прилегать друг к другу в районе расширения центрального тоннеля. Проверьте правильное расположение карданного вала в тоннеле пола. Задние концы передних лонжеронов должны плотно прилегать к полу кузова.

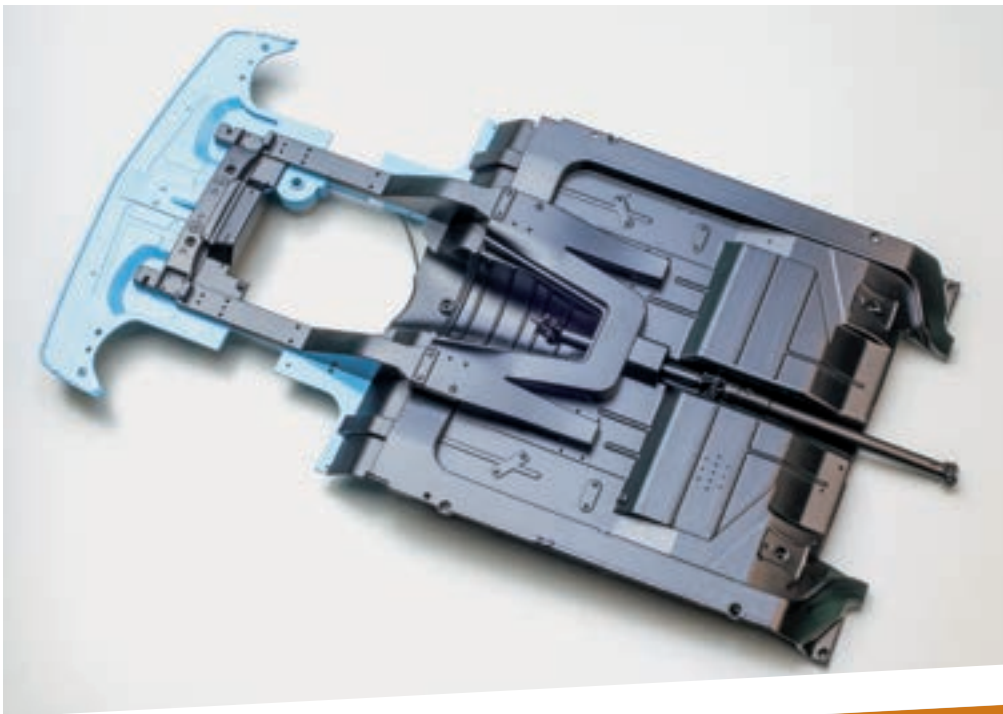

# ЛИНИЯ СБОРКИ

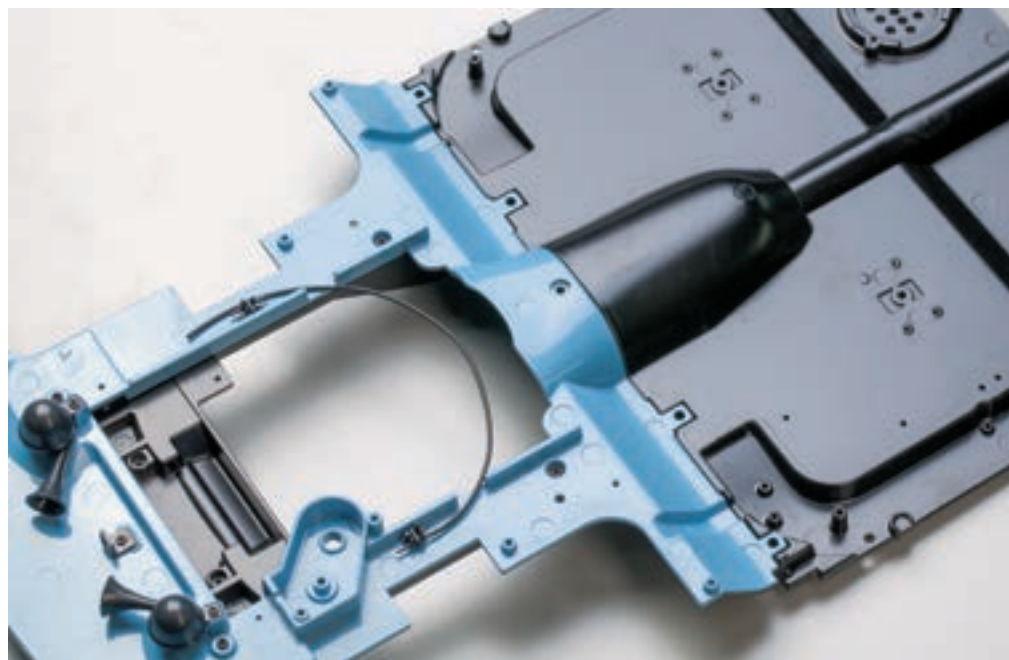

Проверьте совпадение крепежных отверстий брызговика и пола кузова. Закрепите детали между собой при помощи шести винтов 2,3×5 (EM) с верхней стороны пола кузова. По окончании монтажа карданный вал должен свободно двигаться внутри скрепленных деталей.

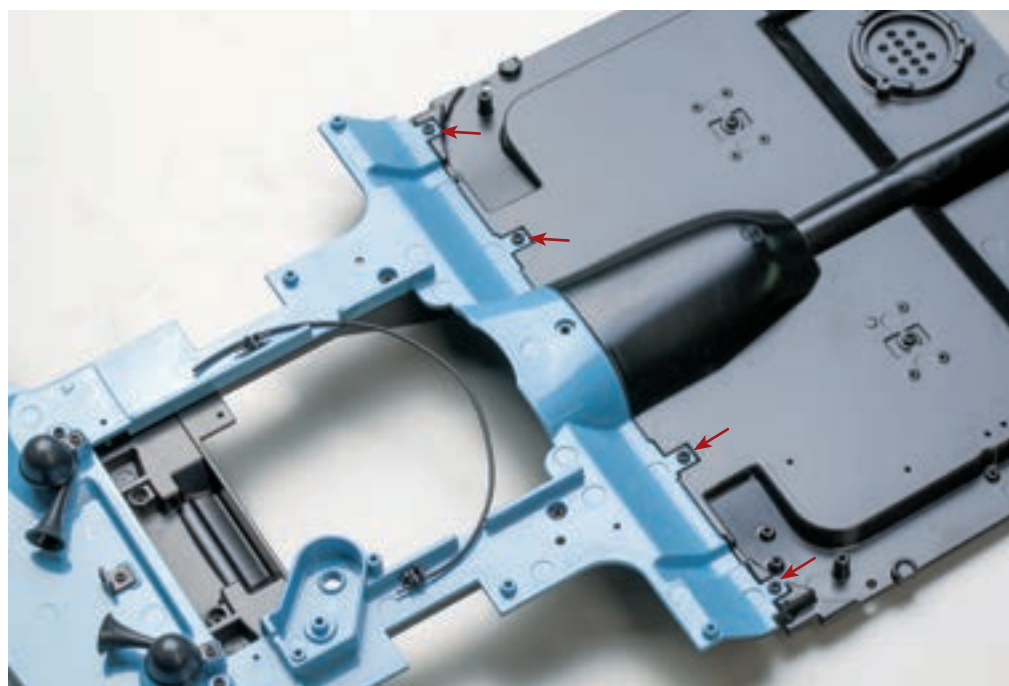

**СБОРКА ПОЛА КУЗОВА МАСШТАБНОЙ МОДЕЛИ**